



# Задачи для Case Management

# Фокус IBM ECM в России

- **Filenet Content Manager** – лучшее ECM хранилище теперь с новым интерфейсом Content Navigator
- **Datacap** – мобильный OCR
- **CM OnDemand** – enterprise reports management с \$22М экономии
- **Case Manager** – про это СЕГОДНЯ!

# Фиаско VRM?

- СЭД для автоматизация бизнес-процессов – ускорение и оптимизация?
- Сложно меняться с нужной скоростью
- А у нас специалисты, а не роботы
- Модули и модели принятия решений

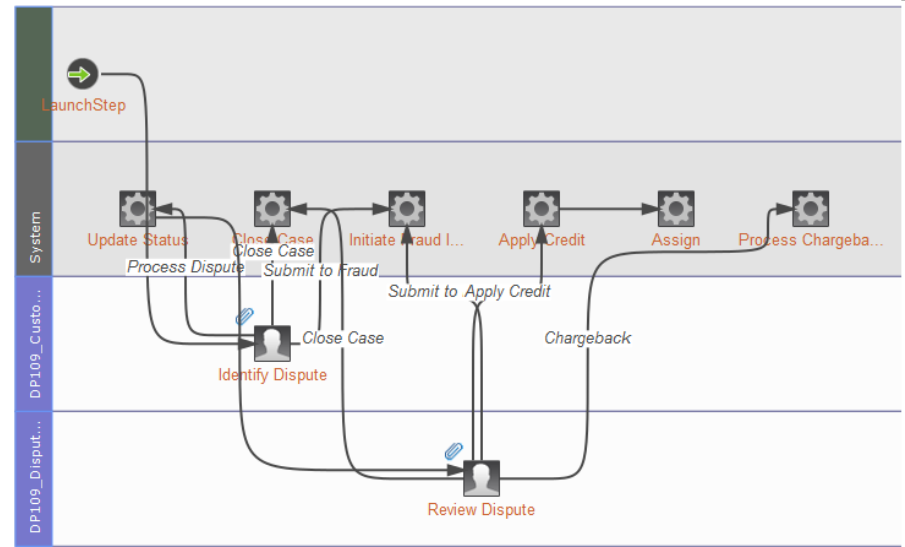
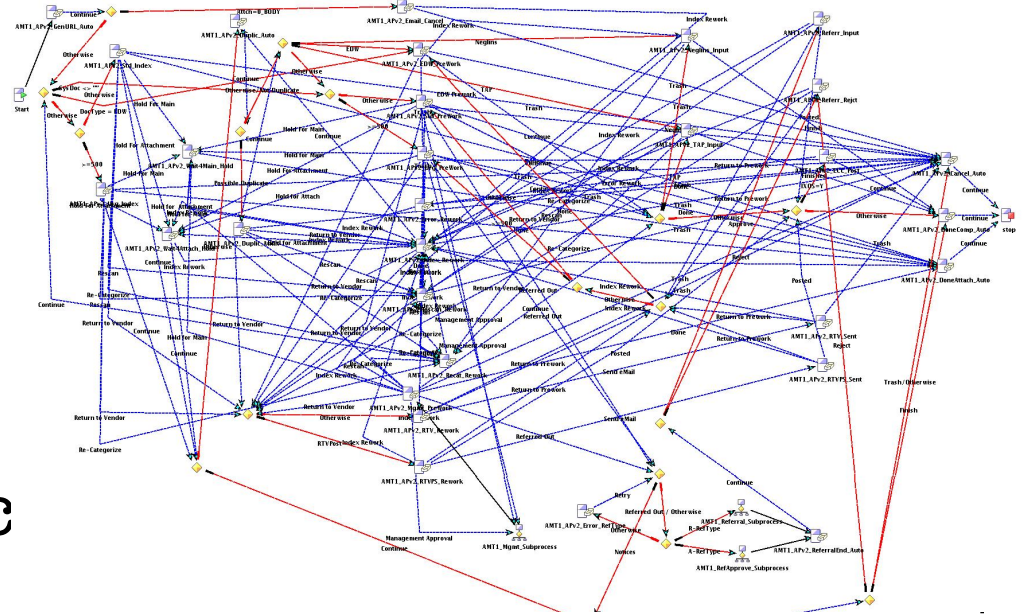

# Демо-сценарии на НАШЕМ СТЕНДЕ

- Healthcare Provider – Fraud
- Healthcare Services – New Coverage & Care Management
- Banking – New Account Opening
- Security – Investigations
- Government Services – Unemployment Benefits & Retraining
- Insurance – New Policy & Risk Management
- Insurance – Claims
- Education – New Student Enrollment
- FMCG – Brand Protection

# Адаптация сценариев применения

Сценарий применения	Типовые решения	Преимущества подхода Case Management
Управление проектами	Project Management Software	Документальное обеспечение проектов
Управление активами	Asset Management	
Урегулирование убытков	CRM-BPM-BI	Быстрое изменение процессов, модуль принятия решений, интерфейсы аналитики
Заявки/Обращения граждан/Закупки	СЭД, BPM	Разделение заявок на вопросы, действия в текущем контексте
Проведение расследований	ПО визуального анализа данных	Непредсказуемость процесса при автоматизации контроля
OnBoarding	Архивы /OCR	Работа с досье, мобильность

# СЭД на Case Manager

# DEMO



# IBM Case Manager

Создание бизнес приложений

Отчетность и анализ

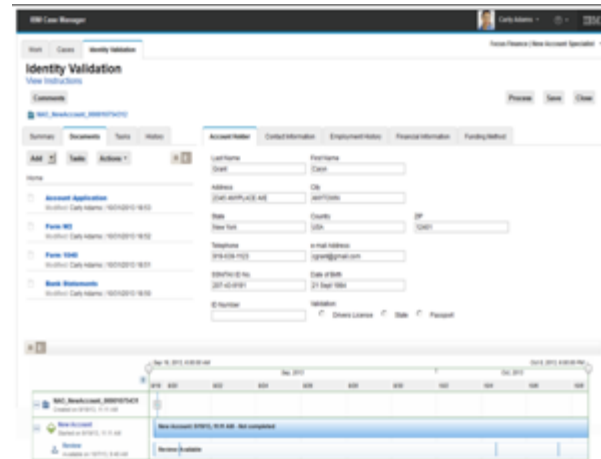
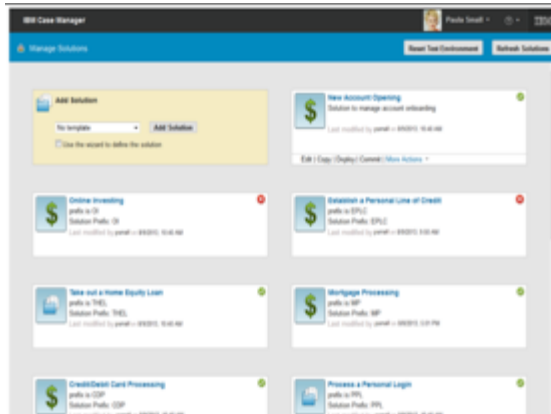

Повышение эффективности

Встроенный BPM

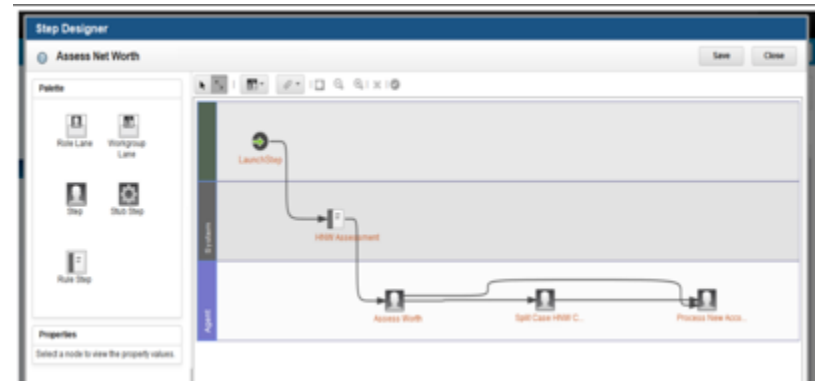
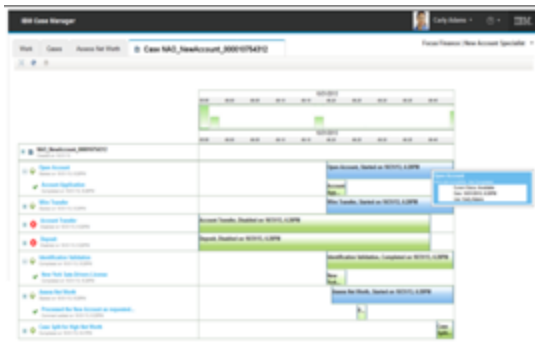

# IBM Case Manager

Встроенный модуль  
принятия решений

Формирование  
досье

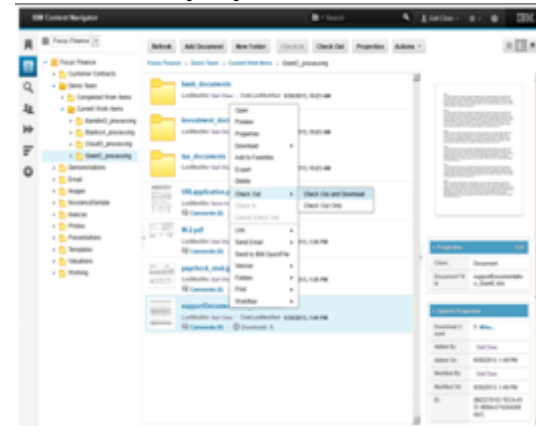

Интеграция с ГИС

Быстрое внедрение

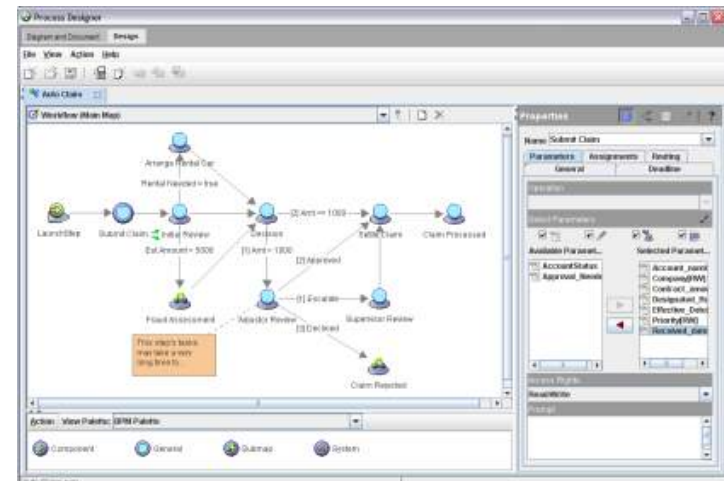
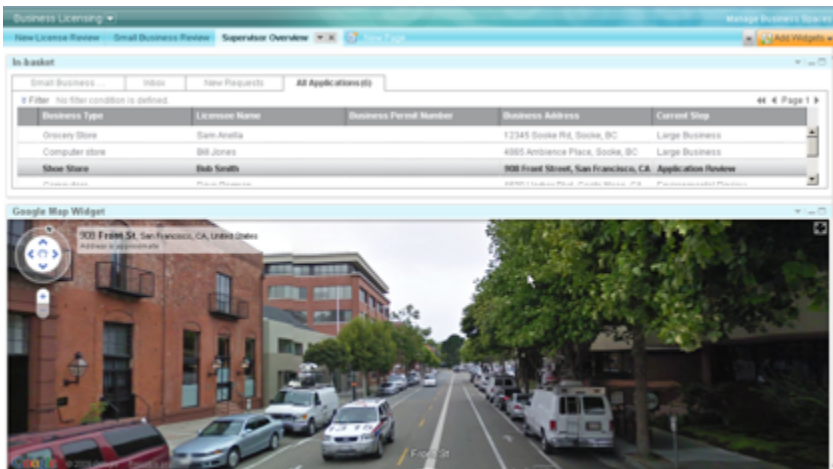



# Singapore Bank teamed with IBM, & delivered better customer service & significant cost reductions



Streamlined capture and high volume data entry

Content classified, managed & analyzed in real-time

Information delivered in dashboards & prioritized cases

# 25%

***Reduced work to execute International wire transfers***

# Другой менталитет?



АО «Связьтранснефть»



САҚТАНДЫРУ КОМПАНИЯСЫ  
**NOMAD**  
insurance  
СТРАХОВАЯ КОМПАНИЯ



Приложение в AppStore для  
работы с документами –  
Content Navigator



Новости и примеры  
использования решений от  
команды IBM ECM



Сергей Якимчук  
[yakimchuk@ru.ibm.com](mailto:yakimchuk@ru.ibm.com)  
+7 985 762 45 68  
skype:sergey.yakimchuk